

CATIE
SD-1

El cuidado de mis gallinas



manual

Autora: Deborah Leal Rodrigues

Editora: Rossana Lok



CATIE

C283

Serie Divulgativa

Colección Mejorando el Hábitat N°1

636.5

L435 Leal Rodríguez, Deborah

El cuidado de mis gallinas: manual/autora: Deborah Leal Rodríguez;
editora: Rossana Lok. - Turrialba, C.R.: CATIE, 1999.

40 p.; 22 cm. - (Serie divulgativa/CATIE; N°1)

ISBN 9977-57-317-4

1. Aves de corral 2. Avicultura I. Lok, Rossana, ed. II.
CATIE III. Título IV. Serie

El CATIE es una asociación civil, sin fines de lucro, autónoma, de carácter internacional, cuya misión es mejorar el bienestar de la humanidad, aplicando la investigación científica y la enseñanza de posgrado al desarrollo, conservación y uso sostenible de los recursos naturales. El Centro está integrado por miembros regulares y miembros adherentes. Entre los miembros regulares se encuentran: Balice, Costa Rica, El Salvador, Guatemala, Honduras, México, Nicaragua, Panamá, República Dominicana, Venezuela y el Instituto de Cooperación para la Agricultura (IICA).

El Proyecto Agroforestal CATIE/GTZ desarrolla actividades de investigación en el Trópico Húmedo Bajo de Costa Rica (Talamancas) y Panamá (Bocas del Toro) desde 1988. El esfuerzo está orientado al establecimiento de sistemas de generación y transferencia de tecnología agroforestal.



Agradecimientos a:

**Productores de la Zona Atlántica de Costa Rica
por las experiencias compartidas.**

**Comunidades indígenas en Talamanca y Chirripó
por el apoyo en la elaboración y prueba de este manual.**

**Hernán Barrantes, Ana Chavarría, Muhamad Ibrahim y
Margarita Alvarado por la revisión de este manual.**

**Dr. Edgar Köpsell coordinador del Proyecto Agroforestal CATIE/GTZ
por el apoyo incondicional a esta iniciativa.**

**Dibujantes: Gabriel y Gerardo Hernández, Comunidad Gavilán Canta,
Antonio y María Segura, Comunidad Simiriñak**

Empresa Arte XXI por el diseño y diagramación.

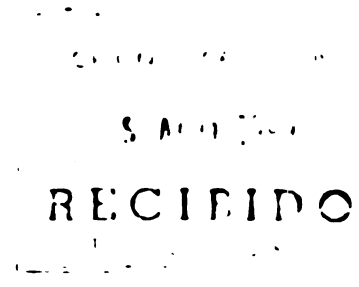

CATIE
ED-1



"Contenido"

UNIVERSIDAD NACIONAL
DE LA PLATA

5 AGO 1994

RECIBIDO

Introducción.....	7	El abono para el huerto casero.....	26
¿Cómo cuido mis gallinas?.....	8	La salud de mis gallinas.....	27
Mi producción.....	11	Revisión de la salud.....	29
¿Cómo encluecar las gallinas?.....	12	Primeros auxilios.....	30
El gallo.....	19	¿Cómo hago mi gallinero?.....	31
La gallina vieja.....	21	Despedida.....	38
La alimentación.....	23		

11
12
13
14
15
16
17
18
19
20
21
22
23
24
25
26
27
28
29
30
31
32
33
34
35
36
37
38
39
40
41
42
43
44
45
46
47
48
49
50
51
52
53
54
55
56
57
58
59
60
61
62
63
64
65
66
67
68
69
70
71
72
73
74
75
76
77
78
79
80
81
82
83
84
85
86
87
88
89
90
91
92
93
94
95
96
97
98
99
100

1

"Introducción"

Este manual está dirigido a las familias que se interesan en producir huevos para su propio consumo, utilizando el huerto casero como principal fuente de alimentos para las gallinas criollas. Esperamos solucionar algunas dudas que se nos ocurren sobre cómo cuidar nuestras gallinas, para seguir teniendo huevos por siempre.

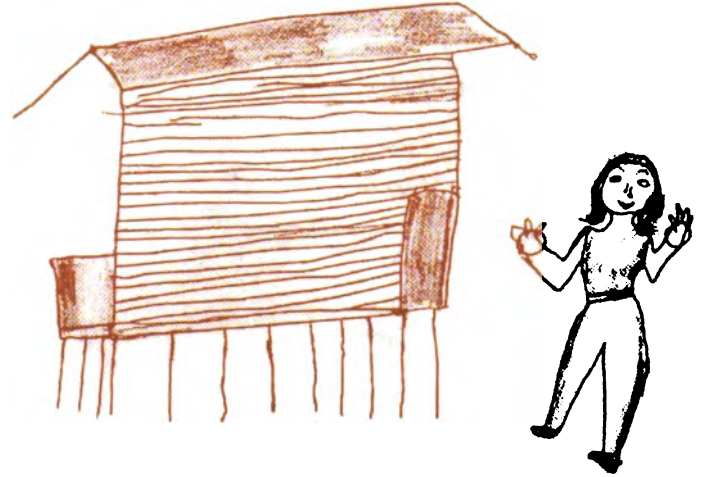

Las gallinas necesitan de mi atención todos los días.

¿Cómo cuido mis gallinas?

me llamo Manuelito
Y así cuido mis
gallinas



Temprano en la mañana limpio los comederos y bebederos y les echo agua y varios alimentos como:

- los sobros del día anterior
- las frutas, hojas y zacate del huerto
- 3 puños de maíz o sorgo para 10 aves.

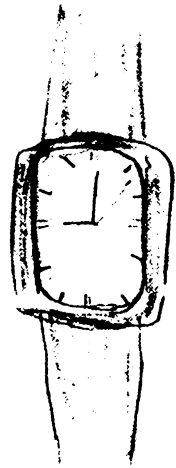

Al mediodía las suelto en el terreno para que coman y caminen.

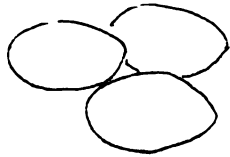

Recojo los huevos y reviso los pollitos.

Al final de la tarde cierro las cortinas del gallinero, tapo los nidos y guardo las gallinas.



Puedo poner un poco más de frutas y sobros de la casa.

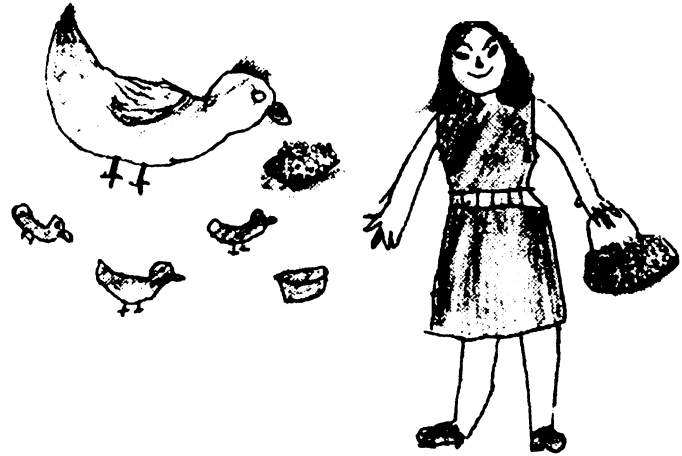

Ahora me preocupo hasta mañana.

"Mi producción"

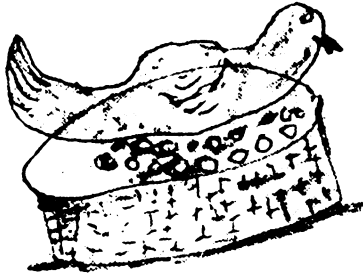

Para una mejor producción de huevos yo no puedo dejar que las gallinas queden cluecas todo el tiempo. Entonces debo tapar los nidos en la noche, porque si ellas duermen en el nido quedan cluecas.



A veces aun con los nidos tapados algunas gallinas quedan cluecas. Si esto pasa, agarro las gallinas las echo en una caja con piedras quebradas, o las baño para que se descluequen. Por que cuando la gallina está clueca o cuidando pollitos no pone.

¿Cómo encluecar las gallinas?

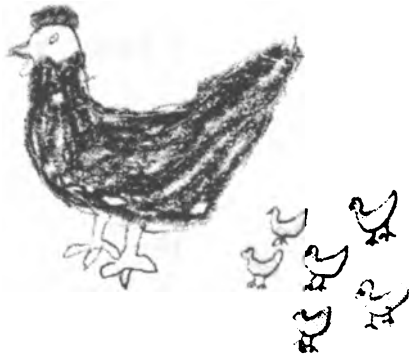

En este caso debo hacer el intento de encluecar una gallina. Me acordaré de encluecar una gallina cuando las pollitas medianas empiecen a poner.

Por lo menos dos veces por año debo encluecar una gallina para sacar pollitas. Estas pollitas serán mis futuras gallinas.





Así que, empiezo a dejar los nidos destapados de un día para el otro. También dejo los nidos con unos dos huevos y una pelota de zacate tierno.

Si el nido es muy claro lo tapo un poco para que quede agradable para las gallinas.

Pongo atención si alguna gallina está sólo sentada en el nido. La gallina que está sólo sentada sobre los huevos es la que está quedando clueca.

Durante estos días voy guardando los huevos producidos para encluecar.



Cuando sepa cuál es la gallina que está clueca, espero hasta la noche y la paso a una caja de cartón.

Adiciono el zacate y los huevos que estaban en el

nido y la ubico en un lugar oscuro en la casa.

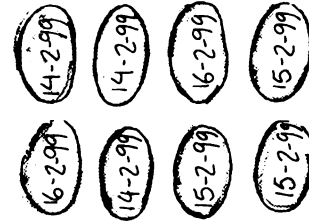
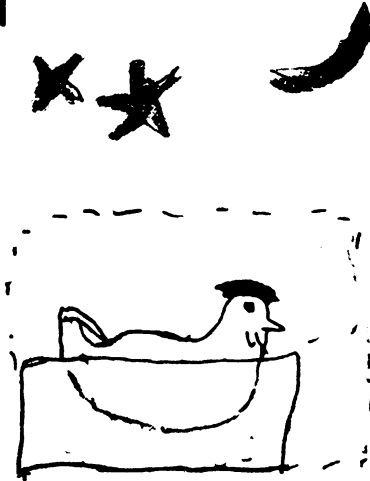

Hecho como ocho huevos de los más frescos (no más de tres días) con la gallina. Hasta en la tarde pondré comida y agua a la gallina clueca, para que ella se acostumbre con el nuevo nido.

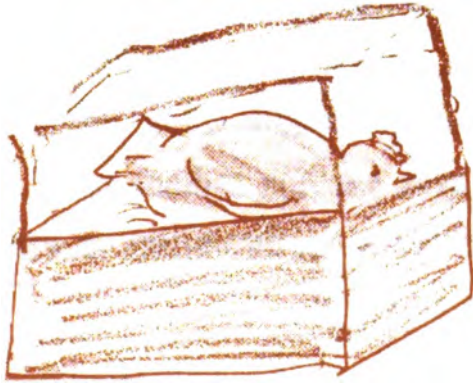

Ahora voy a cuidar esta gallina por aparte hasta que nazcan los pollitos. Esto lleva como 21 días.

Cuando nacen los pollitos los mantengo aparte de las otras aves, porque todavía están muy tiernitos.



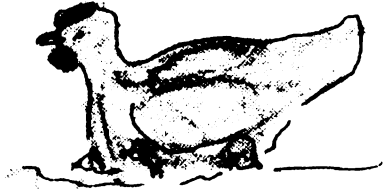

Quando los pollitos cumplan una semana ya los puedo echar en el gallinero grande con la gallina madre. La madre los protegerá en los primeros días hasta que las otras aves los conozcan.



Quando los pollitos tengan 15 días de nacidos, aparto la gallina del gallinero y los dejo sólo con las otras aves por una semana más. Esto se hace para que la gallina madre vuelva a poner.

Una semana después puedo echar a la gallina madre de nuevo en el gallinero, porque ella ya desenclucó, entonces volverá a poner.

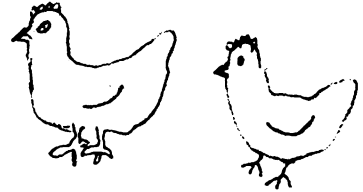

Por esto es importante que yo apunte las fechas en que nacieron los pollitos.



Apunte aquí!

Fecha en que nació	Nombre del pollito	Nombre de la madre

De los pollitos que nacieron, yo tengo que cuidar 4 pollitas para que sean las futuras gallinas que van a seguir poniendo.

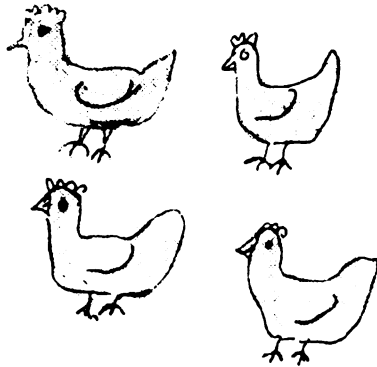
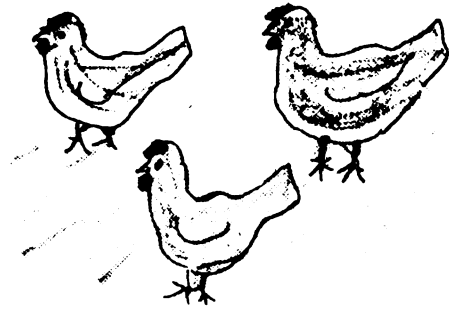

**Entonces cuando tenga:
4 gallinas grandes tengo que tener también 4 pollitas medianas y cuando estas pollitas medianas empiecen a poner enclueco una de mis gallinas grandes, para sacar las 4 pollitas que seguirán para ser las gallinas.**

"El Gallo"

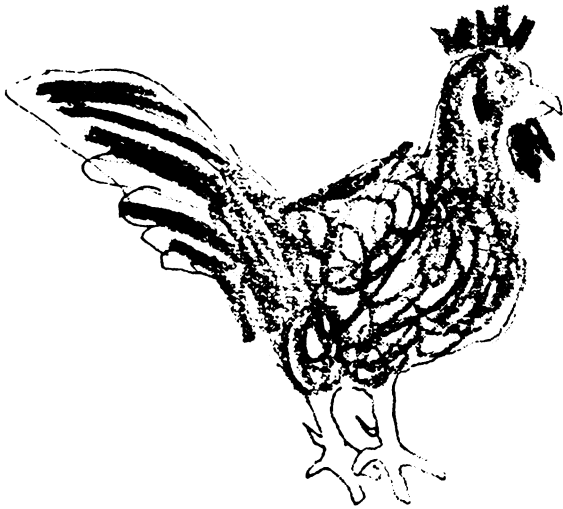

Mi gallo puede durar muchos años de servicio, pero es importante que yo lo cambie cada año, para mejorar la sangre en el gallinero. Pero no debo dejar para gallo el mismo hermano de las pollitas.

Entonces yo puedo criar un pollito para cambiar con un machillo que venga de otro gallinero.

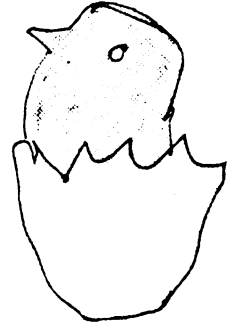



De manera que, cuando el gallo tenga un año de edad, tengo que traer el gallito. Para que las mismas gallinas lo acepten, cuanto más joven sea el gallito mejor.

Los otros pollitos machos que nacen en el gallinero los puedo cambiar o engordar para comer.

"La gallina vieja"

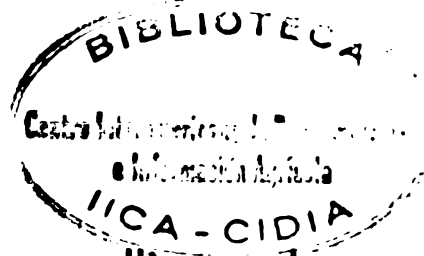

Cuando la gallina completa un año de poner, su producción baja mucho. Ya no vale la pena mantenerla para poner porque pondrá huevos pequeñitos o con cáscara suave. Es hora de quitar esta gallina y dejar las nuevas en el gallinero.



Pero si tengo una gallina muy buena madre la puedo seguir dejando para seguir enclucando los huevos de las otras gallinas.



La gallina buena madre es la que:

- **no deja el nido sólo mucho rato**
- **tiene todos los huevos acomodados debajo de ella**
- **voltea los huevos a menudo**
- **se enoja si uno o las otras aves se aproximan a sus pollitos**
- **enseña la comida a los pollitos**
- **duerme con los pollitos.**

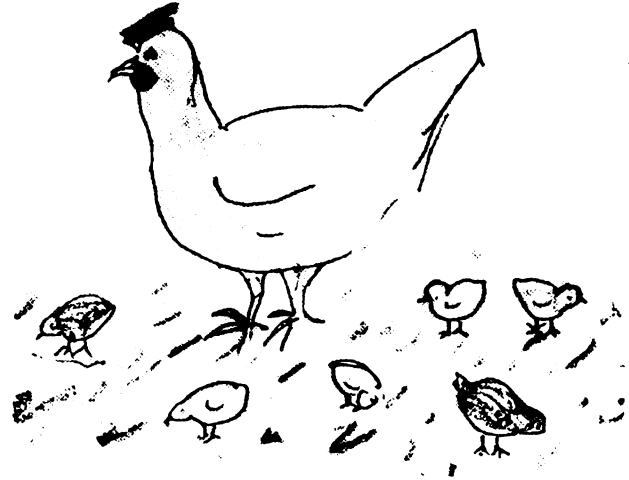

Si tengo una gallina así mejor no la quito temprano.

"La Alimentación"



Para tener alimentos para mis gallinas tengo que seguir cuidando las plantas de mi huerto casero.

Siempre calcular para producir los diferentes grupos de frutas en todos los períodos del año

- **palmas que tienen grasa, el coco, pejibaye y coyol**
- **frutas dulces, que dan energía**
- **hojas, que dan energía y proteínas**
- **granos, que dan energía y proteínas.**

Las gallinas al rato de estar en el huerto no van a dañar las matas. Si van a estar comiendo muchos bichillos y cositas del suelo.

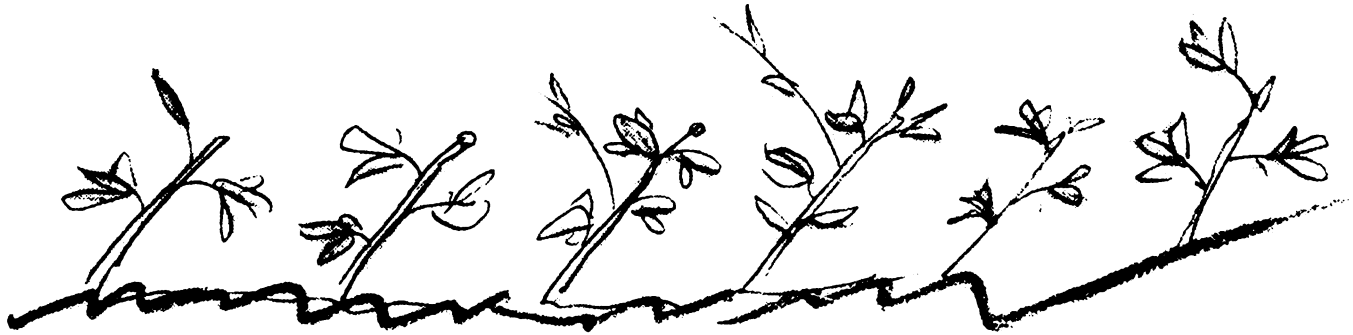

Siempre tengo que tener pendiente de estar resemebrando estacas de la morera, nacedero y el gandul.

Puedo dejar los desechos de mis cosechas para alimentar a mis gallinas. Los sobros de la casa también sirven para alimentar gallinas.

Así, las gallinas nos ayudan a limpiar nuestra basura, para no contaminar el ambiente.

Es bueno dar a las gallinas un poco de sal de cocina, con las mismas



cáscaras de huevo molidas o tostadas.

Se deben lavar las cáscaras para que las gallinas no sientan el olor del huevo, pues pueden acostumbrarse a seguir picando los huevos.



"El abono para el huerto casero"

La cuita de la gallina es el mejor abono orgánico que hay, porque trae muchos alimentos desechados por las gallinas, pero que sirven mucho para las plantas.



Puedo recoger el estiércol de abajo del gallinero cada 3 meses y echarlo al pie de los árboles del huerto, o mezclarlos con zacate y otros

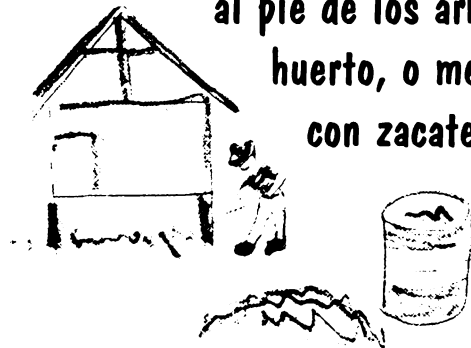

sobros de cosechas, para hacer una mayor cantidad de abono.

"La salud de mis gallinas"

Para que mis gallinas pongan bien y no se enfermen, debo



tener algunos cuidados en mi gallinero.

Debo mantener los bebederos limpios. Antes de poner agua paso un trapito con jabón para quitar las basuras. Lo mismo debo hacer con el comedero.

Esto evita la acumulación de moscas y zancudos, previene las enfermedades y es sencillo de hacer.



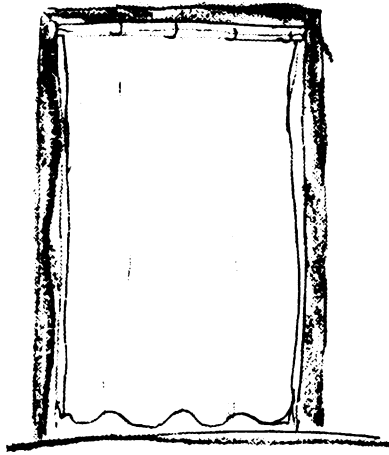

Cierro las cortinas del gallinero, antes de que se enfrie el sol, para guardar el calor del día para las

gallinas. Si el día está muy lluvioso, recojo las gallinas antes de la hora de costumbre.



Saco la cuita de abajo del gallinero para prevenir enfermedades y la humedad.

"Revisión de la salud"

**Debo revisar siempre mis gallinas,
por si están:**

- **pálidas, con la cresta caída**
- **con problemas para caminar**
- **respirando bien**
- **con granos en el cuerpo, cara y en la lengua**
- **con la cuita verde y muy líquida.**



"Primeros auxilios"

**Aparto mi gallina
enferma de las otras.
La llevo a un lugar
seco, abrigado y fresco.
Le doy comida y agua
en el pico, y consulto
mi manualito de
enfermedades para
buscarle una medicina.**

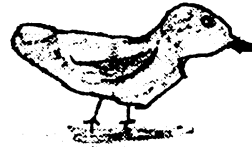
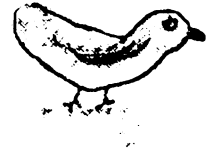

¿Cómo hago mi gallinero?

A continuación hay un diseño básico del gallinero, bebederos, comederos y nidos. Puedo adaptar este diseño, de acuerdo con la cantidad de gallinas que pueda mantener, el clima de mi comunidad y de los materiales que pueda conseguir.

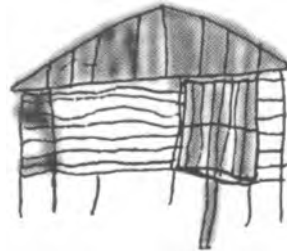

Debo poner atención para:

- **ubicar una buena abertura o poner techo transparente por donde nace el sol. Pues recibir luz en la mañana aumenta la postura y descontamina el gallinero**
- **escarbar un canal de desagüe alrededor del gallinero y ubicar bien el bebedero para proteger el estiércol acumulado**

- **posicionar el nido en un lado fresco del gallinero**
- **levantar el piso y poner protectores en las basas del gallinero para evitar el ataque de animales.**

"El gallinero"

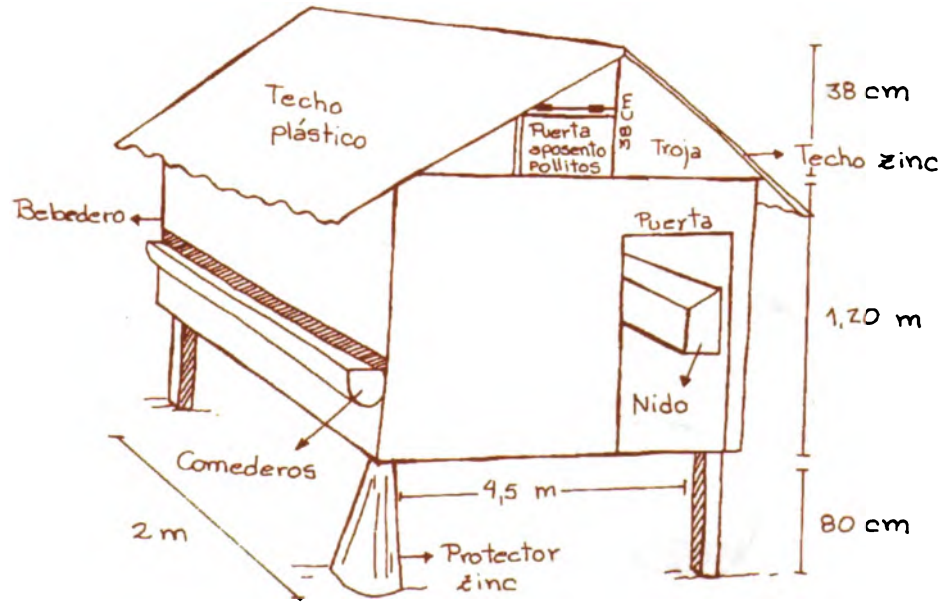

"Detalles del bebedero"

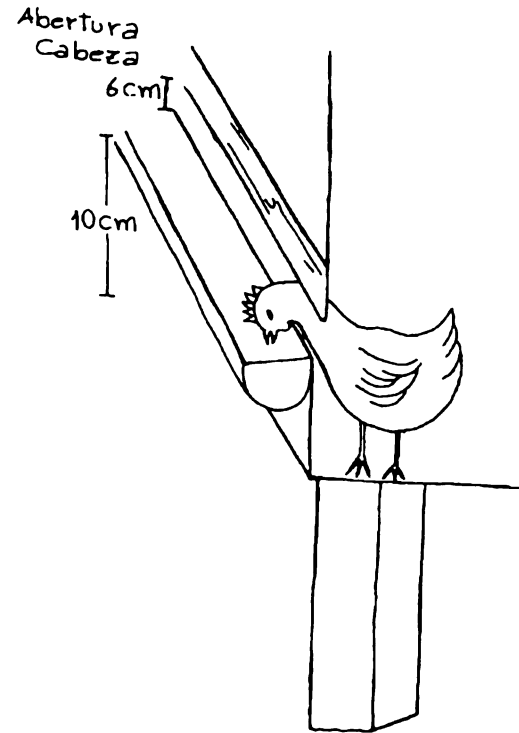
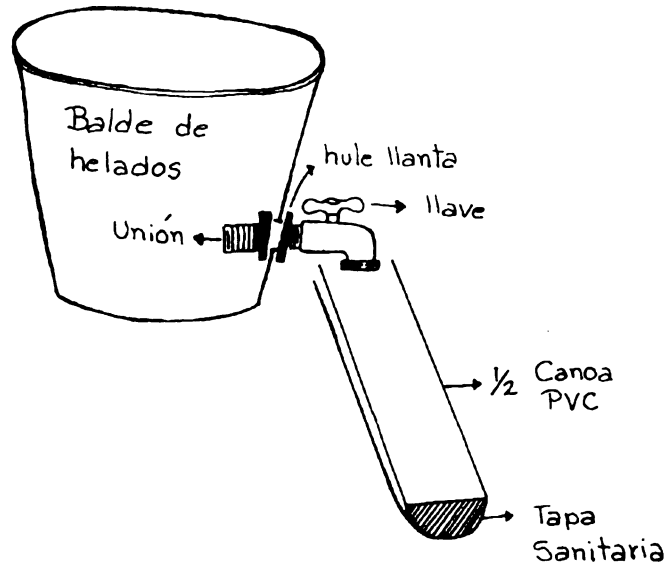

"Detalle del comedero"

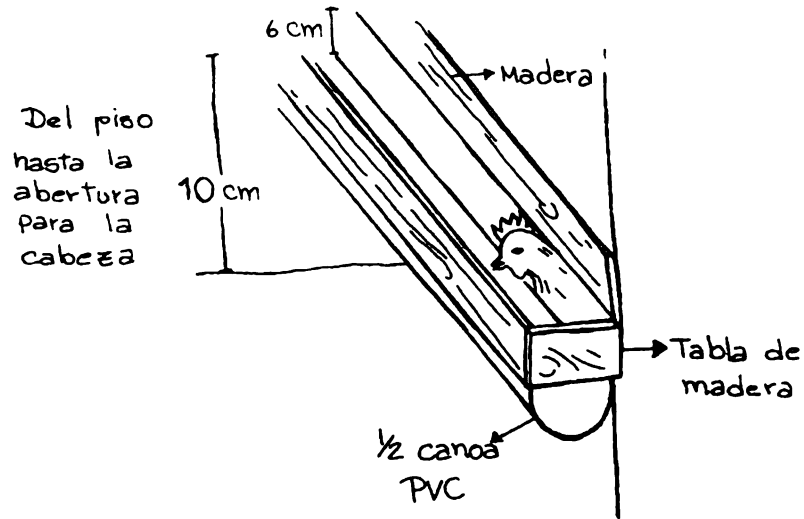

"El nido"

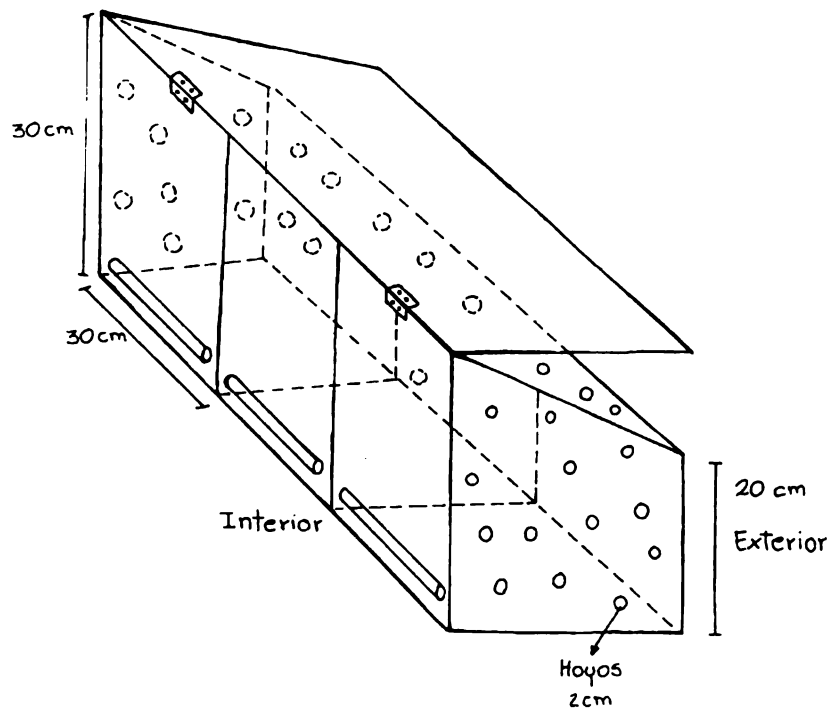

"Protectores"

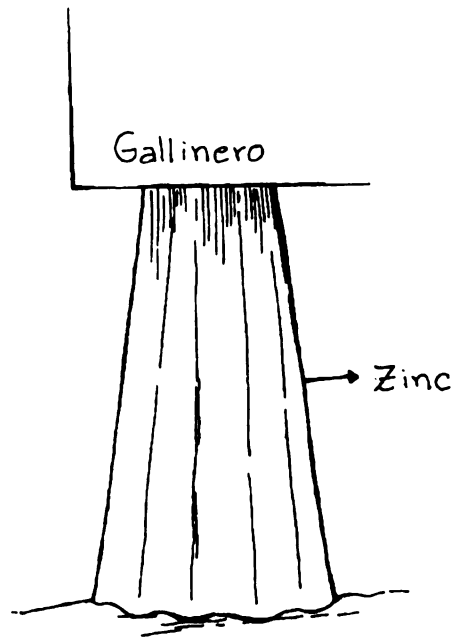
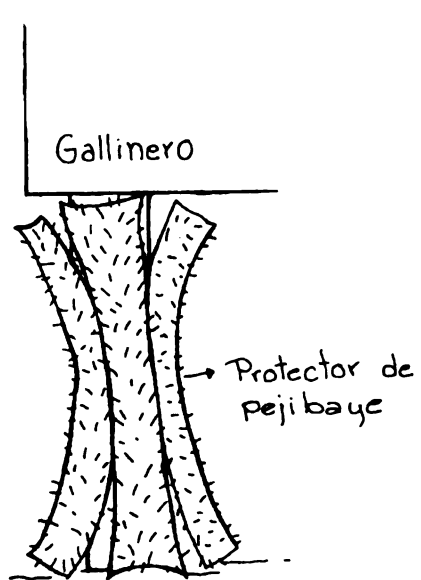

"Despedida"

Ahora que tengo el gallinero
funcionando bien,
puedo disfrutar de los huevos.



Acerca de este manual

En 1998 el Proyecto Agroforestal CATIE/GTZ, ha facilitado información e implementado participativamente la agroforestería en dos comunidades indígenas de Costa Rica. Este manual es el producto de una de las experiencias adquiridas en el trabajo comunitario: diseminación de la cría de gallinas para la producción de huevos. En la capacitación comunitaria, 16 talleres han sido realizados, 10 en Gavilán Canta, Cordillera de Talamanca, y 6 en Simiriñak, Cerro del Chirripó.

En Gavilán Canta el trabajo se inició con discusiones sobre la cría de animales en charlas. No obstante, se percibió que los participantes se acercaban con preguntas específicas muy interesantes y similares, estas señalaban la información que hacía falta. Se tomó la idea de las preguntas específicas y se recopiló la información solicitada en un borrador, que fue utilizado tanto en dinámica de grupos como en respuestas a preguntas.

La diseminación previa del borrador en las comunidades, llevó a la adaptación de frases, para la mejor comprensión de los indígenas e incorporación de sus propios dibujos.

Así se dio la formulación del presente documento. Nuestra meta es divulgar estas prácticas diarias tan sencillas y a la vez muy importantes. Estas ayudan a mejorar la dieta y el nivel de vida de las comunidades rurales, con el incremento de su producción diaria de huevos.

Esta colección incluye:

- I El cuidado de mis gallinas**
- II ¿Cómo alimento a mis aves y cordos?**
- III Mis frutales y cultivos**
- IV El bambú: un recurso valioso**
- V Los árboles que me dan madera: ¿cómo se miden y cuál es su valor?**

CATIE

7170 Turrialba, Costa Rica

Tel: (506) 556 6431

Fax: (506) 556 6133

E-mail: catie@catie.ac.cr

Internet: <http://www.catie.ac.cr>

Proyecto Agroforestal CATIE/GTZ

Apdo. 126, CATIE

7170 Turrialba, Costa Rica

Tel: (506) 556 6438

Fax: (506) 556 1891

E-mail: gtz@catie.ac.cr

GTZ

Dag-Hammarskjöld-Weg 1-5

65760 Eschborn, Alemania

Tel: 0049-6196/79-0

Fax: 0049-6196/79-1115

E-mail: postmaster@gzt.de

Internet: <http://www.gtz.de>

BMZ

Internet: <http://www.bmz.de/>